

# 1.5 mm行程立式

实现无铅焊接表面贴装的动开关。

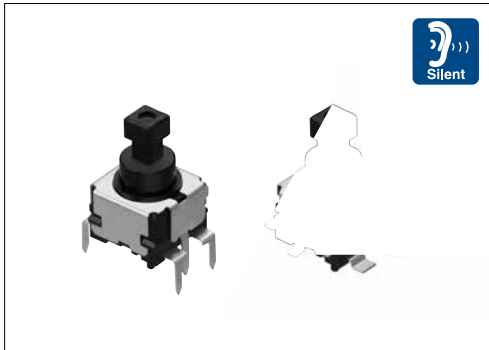

主業 盤 蚶 夔 掎 4 棍 岸 峭 真 兜 粵 餽 鞞 戶 壯 智 璞 樞 哉



项目	规格
最大额定 / 最小额定 (电阻负载)	1A 14.5V DC / 150μA 3V DC
接触电阻 (初期 / 寿命后)	100m max. / 100m max.
动作力	3N, 5N
操作寿命 (负载)	30,000 cycles (1A 14.5V DC)
电路构成	1-pole, 2-position

## 产品一览

切换时限	行程 (mm)	全行程 (mm)	动作力	安装方法	动作	端子形状	最小订货单位 (pcs.)		产品编号	图号
							日本	出口		
Non shorting	1.5	2.7	3N	PC board	Latching	Reflow	660	1,320	<b>SPEF210101</b>	1
						Dip	1,050	4,200	<b>SPEF110100</b>	2
			Reflow			660	1,320	<b>SPEF210200</b>	1	
			Dip			1,050	4,200	<b>SPEF110200</b>	2	
	-		3N		Alternate	Reflow	660	1,320	<b>SPEF220100</b>	1
						Dip	1,050	4,200	<b>SPEF120100</b>	2
			5N			Reflow	660	1,320	<b>SPEF220200</b>	1
						Dip	1,050	4,200	<b>SPEF120200</b>	2

## 包装规格

载带

产品编号	包装数 (pcs.)			载带宽度 (mm)	出口包装箱尺寸 (mm)
	卷盘	1箱 / 日本	1箱 / 出口包装		
<b>SPEF210101</b> <b>SPEF210200</b> <b>SPEF220100</b> <b>SPEF220200</b>	165	660	1,320	32	403x403x360

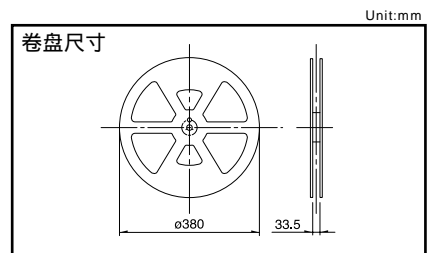

托盘

产品编号	包装数 (pcs.)		出口包装箱尺寸 (mm)
	1箱 / 日本	1箱 / 出口包装	
<b>SPEF110100</b> <b>SPEF110200</b> <b>SPEF120100</b> <b>SPEF120200</b>	1,050	4,200	540x360x230

外形图

Unit:mm

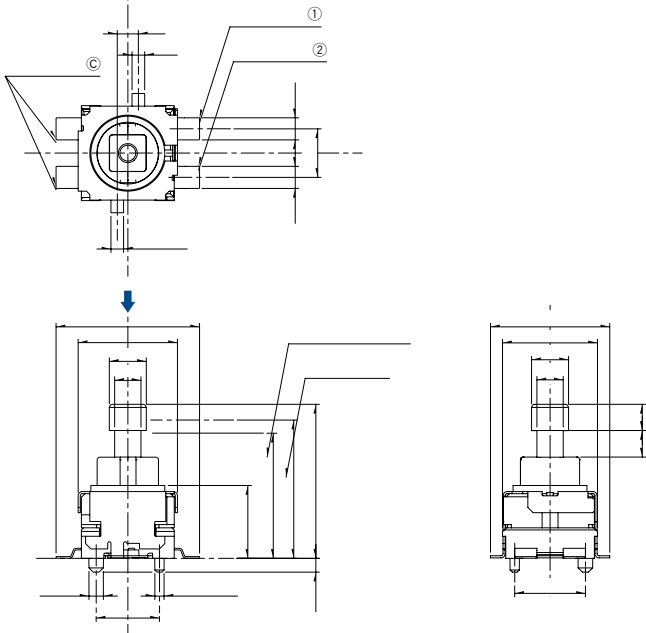
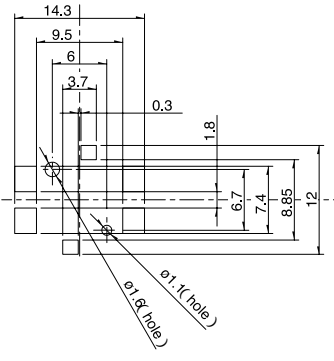
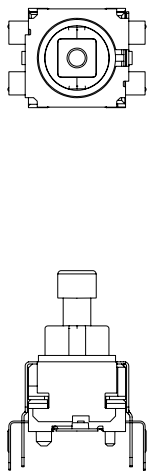
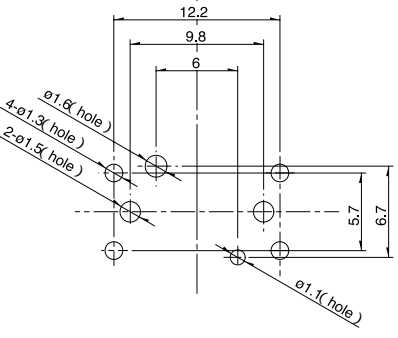
No.	形状	印刷电路板安装孔尺寸图(自A方向看)
1	<p><b>Reflow soldering type</b></p> 	
2	<p><b>Dip soldering type</b></p> 	

电路图(自A方向看)

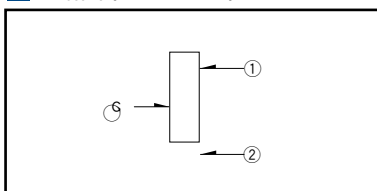

检测  
滑动  
按动  
旋转  
电源  
切换式  
卧式  
立式



