

可检测左右方向 本体部分仅厚1.5 mm的薄型。

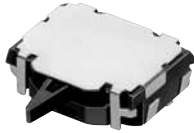

产品一览

电路数	接点数	全行程 (mm)	端子形状	定位销
1	2	1.57	For PC board (Reflow)	有
				无

产品编号
SSCM110100
SSCM120100

外形图

Unit:mm

形状	印刷电路板安装孔以及焊接处尺寸图 (自A方向看)
----	-----------------------------

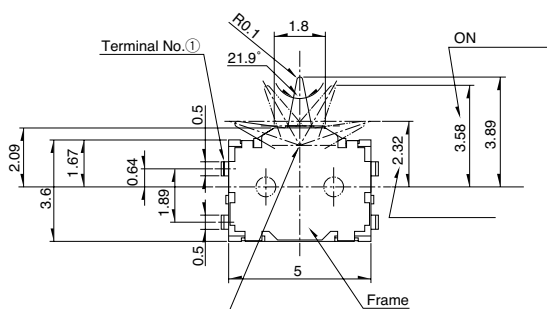

注 外形图表示的是有定位销的产品类型。

端子排列 (自A方向看)

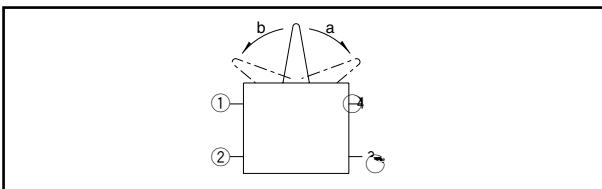

电路图

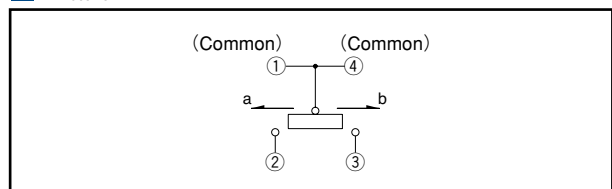

检测开关

产品系列一览

系列		通用型			
		SSCQ	SSCM	SPVL	SPPB
照片					
动作形式		2 方向 单侧2段	2 方向	3 方向	1 方向 2 方向
外形尺寸 (mm)	W	3.8	5	5.55	6.3
	D	3.6	4	6.6	3
	H	0.9	1.5	1	4.9
使用温度范围		- 10 to +60		- 40 to +85	
车用产品		—	—		
生命周期					
电路数 / 接点数		1 / Two-direction type : 2-position each side	1/2	1/1	
最大额定 (电阻负载)		1mA 5V DC			0.1A 30V DC
最小额定 (电阻负载)		50μA 3V DC			
耐久性能	无负载寿命	50,000cycles 5 max.			50,000cycles 2 max.
	负载寿命 最大额定 (电阻负载)	50,000cycles 5 max			50,000cycles 2 max.
电性能	初期接触电阻	2 max.			1 max.
	绝缘电阻	100M min. 100V DC			
	耐电压	100V AC for 1 minute			
机械性能	端子强度	0.5N for 1minute		1N for 1minute	3N for 1minute
	操作部强度	1N	2N	5N	10N
耐环境性能	耐寒性能	- 20 96h		- 40 500h	
	耐热性能	85 96h		85 500h	
	耐湿性能	40 , 90 to 95%RH 96h		60 , 90 to 95%RH 500h	
动作力		0.35N max.			
页		29	30	31	32

检测开关焊接条件

66

使用检测开关时的注意事项

67

注

表中的 符号表示适用于系列内的全部产品。

回流方式的参考举例

1. 加热方式远红外线加热的上下加热方式。
2. 温度测量方式用 0.1 ~ 0.2的CA (K) 或CC (T) 进行测量。在焊接的连接部位置 (铜箔面) 测量 固定方式使用耐热载带。
3. 温度分布

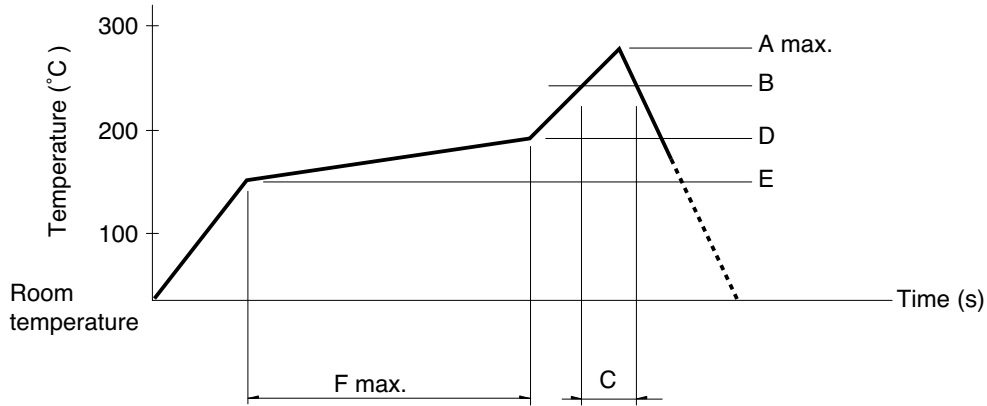

系列 (回流型)	A () 3s max.	B ()	C (s)	D ()	E ()	F (s)
SPPB	260	230	40	180	150	120
SPVQC						
SPVLC						
SPVL						
SPVM						
SPVN						
SPVR						
SPVS						
SPVT						
SSCM						
SPVQC						

注

1. 上述条件, 为印刷电路板的零部件表面的温度。根据电路板的材质, 大小, 厚度等, 电路板温度和开关表面温度会有很大的不同, 关于开关表面温度, 也请在上述条件内使用。
2. 根据贴面焊槽的种类, 条件不同结果不同, 请事先充分进行确认之后使用。

手工焊接方式的参考举例

项目	焊接温度	焊接时间
SPVS, SPVN, SSPVT, SPVM, SPVR, SPVE, SSCQ, SSCM, SPVL, SSCT, SPVQC	350±5	3s max.
SPVQ1, SPVQ3, SPVQ6, SPVQ7, SPVQ8, SPVQ9, SSCN, SPVQA	300±10	3+1/0s
SPPB (Refow)	350±5	5s max.
SSCF, SPPB (For Lead, Dip)	350±10	3+1/0s

浸焊方式的参考举例

适用于 For PC board 端子型

项目	项目		浸焊	
	预热温度	预热时间	焊接温度	焊接浸渍时间
SSCT, SPVQ1, SPVQ3, SPVQ6, SPVQ7, SPVQ8, SPVQ9, SPVQA	100±10	60s max.	260±5	5±1s
SPPW8, SPPB	100 max.	60s max.	255±5	5±1s
SSCF	-		260±5	5±1s